

Raccomandazione
© MOROP - FIMF

Quote in mm

Edizione 1991

Traduzione italiana a cura di A. Manino

Questa norma definisce le dimensioni essenziali da un punto di vista estetico per gli organi d'intercomunicazione in posizione chiusa dei veicoli modello liberamente agganciabili.

Le particolarità da tener in conto nella costruzione dei modelli richiedono in parte scostamenti dalle quote limite prescritte al prototipo.



Tabella delle quote

Sigla	Mantice					Tubo di gomma				
	h_1	$h_{2min}^{2)}$	b_1	$c^{3)}$	R	h_3	$h_{4min}^{2)}$	b_2	d	e
Z	15,7	0,6	4,4	0,5	11	15,1	0,9	6,2	1,2	0,7
N	21,6	0,8	6	0,6	15	20,7	1,3	8,5	1,6	1
TT	28,8	1,1	8,2	0,7	20	27,6	1,7	11,3	2,2	1,3
H0	39,7	1,5	11,3	0,9	28	38,1	2,3	15,6	3	1,7
S	53,9	2	15,6	1,1	38	51,8	3,1	21,3	4,1	2,3
0	76,7	2,9	22,2	1,6	54	73,7	4,4	30,2	5,8	3,3
I	107,8	4,1	31,2	2,2	75	103,6	6,3	42,5	8,1	4,7

Annotazioni:

- 1) Le quote dei respingenti **a** e **h** si ricavano dalla NEM 303.
- 2) Le quote **h₂** e **h₄** devono essere le più piccole possibili: devono di conseguenza superare i valori **h_{2min}** e **h_{4min}** solo di quel tanto che è necessario per il funzionamento di agganci e respingenti.
- 3) La quota **c** si riferisce alla cornice esterna visibile.
- 4) Il soffietto in posizione estesa ha come limite il piano dei piatti dei respingenti.
- 5) Se vengono usati tubi di gomma mobili o flessibili, il tubo può sporgere al massimo **e/2** oltre il piano dei respingenti.

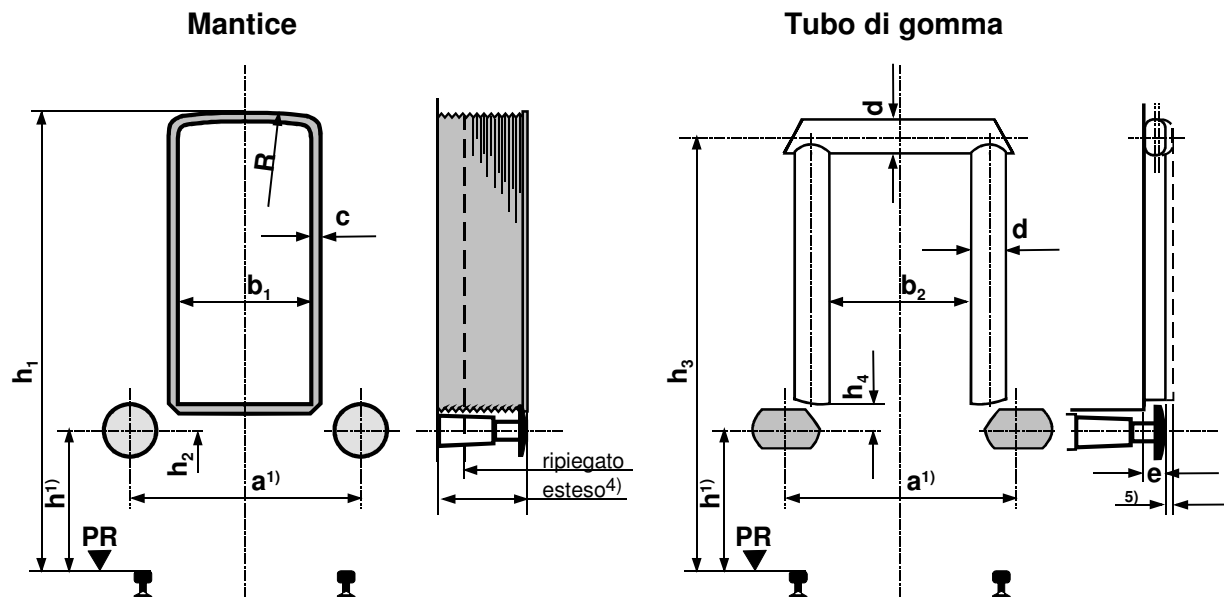
Per i modelli dotati di organi d'intercomunicazione **non** mobili e **non** flessibili, si deve comunque garantire il regolare funzionamento degli agganci (cfr. NEM 352, 356, 360, 362). Se necessario, la riproduzione del soffietto in posizione estesa può restare aperta verso il basso.