

Norma Imperativa

Quote in mm

Edizione 1994

(sostituisce Edizione 1978)

© MOROP - FIMF

Traduzione italiana a cura di A. Manino

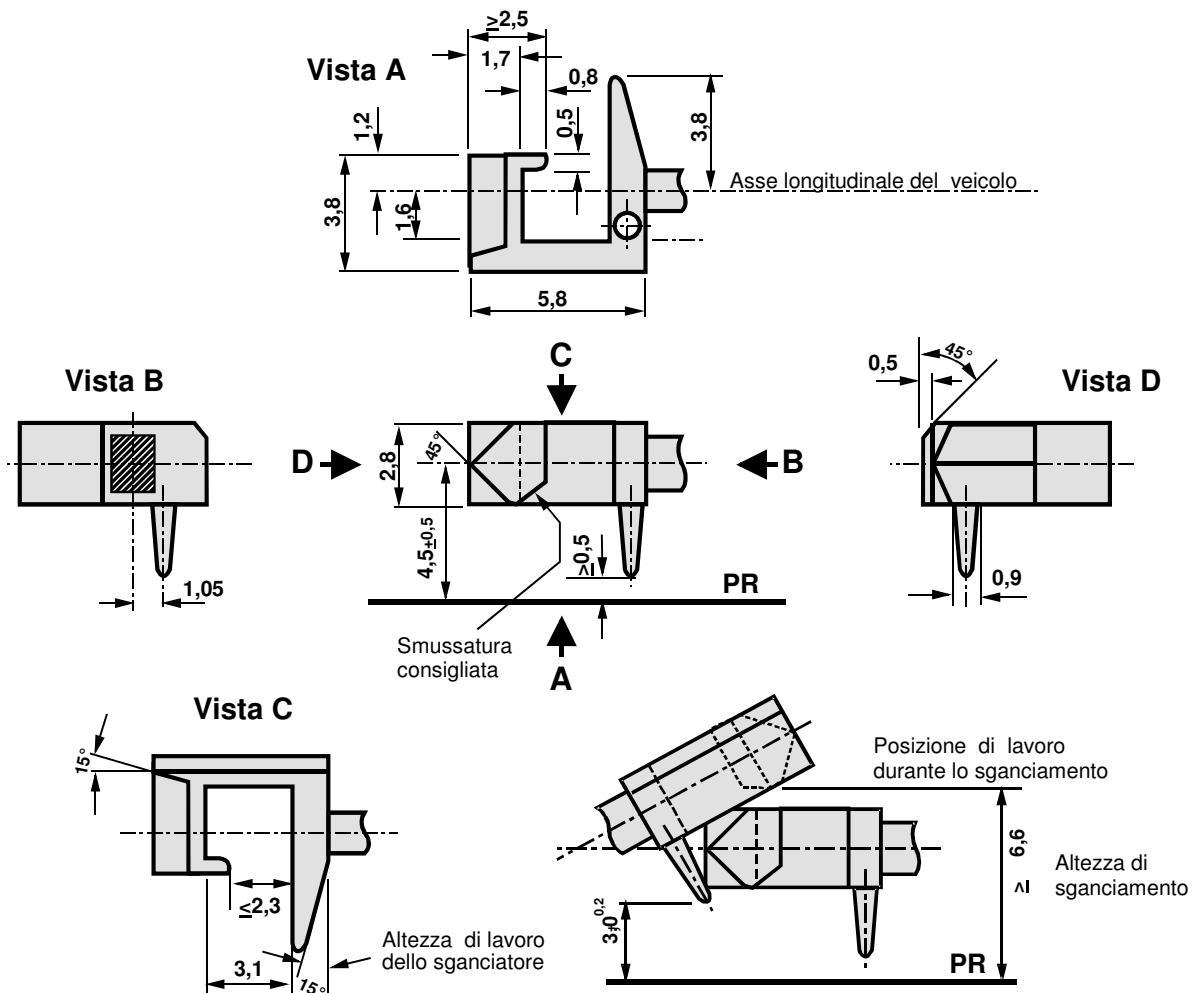

1 Descrizione

La testa d'aggancio deve potersi muovere almeno verso l'alto e sui due lati ed è mantenuta in posizione centrale mediante molle. Le teste sono uguali su entrambe le testate del veicolo. In posizione agganciata si realizza un accoppiamento rigido.

2 Caratteristiche di funzionamento

- Agganciamento automatico mediante spinta dei veicoli uno contro l'altro.
- Sganciamento di due veicoli mediante sollevamento di una delle due teste d'aggancio, spingendo verso l'alto la relativa spina di sganciamento per mezzo di un dispositivo collocato al di fuori della mezzeria del binario.
- Possibilità di estrarre dall'alto un singolo veicolo del convoglio.