

**Raccomandazione**  
© MOROP - FIMF

Quote in mm

**Edizione 1994**  
Traduzione italiana a cura di A. Manino

## 1. Scopo

Questa norma descrive lo stelo adatto alla sede per teste d'aggancio secondo la NEM 355. Può essere utilizzata come testa una secondo la NEM 356, così come anche una qualsiasi altra. La figura mostra come esempio di realizzazione la testa secondo la NEM 356.

## 2. Modo di funzionamento

Lo stelo della testa d'aggancio viene bloccato a scatto nell'innesto secondo la NEM 355. Il movimento della testa verso l'altro è ottenuto grazie alla rotazione lungo l'asse delle spine laterali dello stelo

## 3. Realizzazione

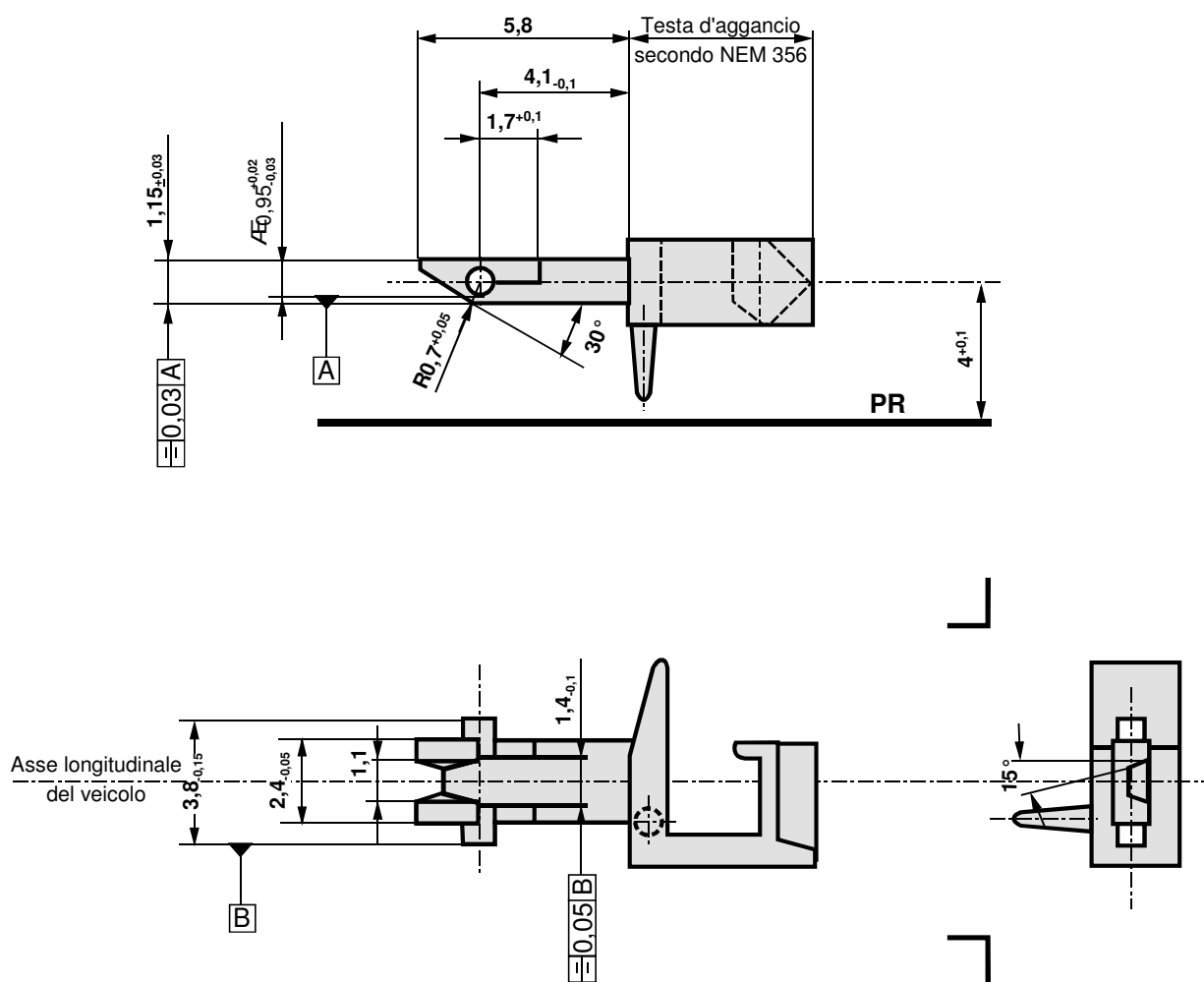

## 4. Protezione legale

Per l'uso di questa norma si devono rispettare i brevetti esistenti.