

Norma Imperativa

© MOROP - FIMF

Edizione 1981

Traduzione italiana a cura di A. Manino

1 Regola generale

Tutti i veicoli motori devono poter essere alimentati dalle due rotaie isolate l'una dall'altra.

2 Veicoli motori a pantografi

2.1 I veicoli motori equipaggiati di pantografi dovranno poter inoltre essere alimentati dalla catenaria e da una delle due rotaie.

2.2 Allo scopo di permettere la scelta fra i due sistemi di alimentazione, uno dei due terminali del motore deve essere collegato in permanenza alle ruote di un lato (Lato Comune); l'altro terminale, mediante commutatore, può essere collegato sia alle ruote dell'altro lato che al pantografo (Fig. 1). Le ruote dei due lati devono in tutti i casi rimanere isolate le une dalle altre.

2.3 Il "Lato Comune" è contrassegnato con il simbolo * posto sotto il telaio.

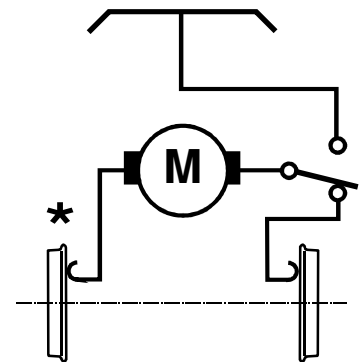

Fig. 1

3 Compatibilità e indipendenza dei due sistemi di alimentazione sul medesimo binario

3.1 Compatibilità

Bisogna che le motrici alimentate dalla catenaria siano posate sul binario con un ben determinato orientamento, quello nel quale le ruote del "Lato Comune" si trovano sulla rotaia comune ai due circuiti di alimentazione (Fig. 2).

3.2 Indipendenza

Se si utilizzano due sorgenti di alimentazione distinte come in Fig. 2, si ottiene l'indipendenza del funzionamento.

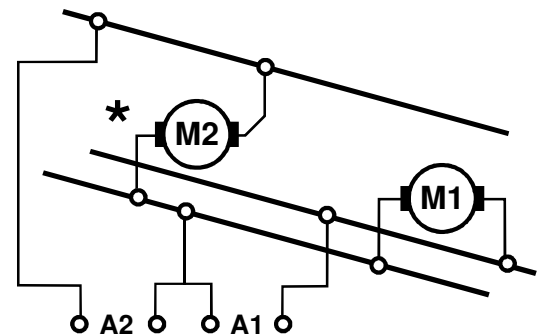

Fig. 2

4 Isolamento degli agganci e dei respingenti

4.1 Gli agganci di tutti i veicoli, motori o rimorchiati, devono essere isolati dal circuito elettrico di alimentazione.

Lo stesso vale per i respingenti, se possono venire in contatto.

4.2 Per eccezione gli agganci tra i veicoli non separabili durante l'esercizio (p. es. locomotiva e tender), possono essere utilizzati come connessione elettrica.